

OLAF

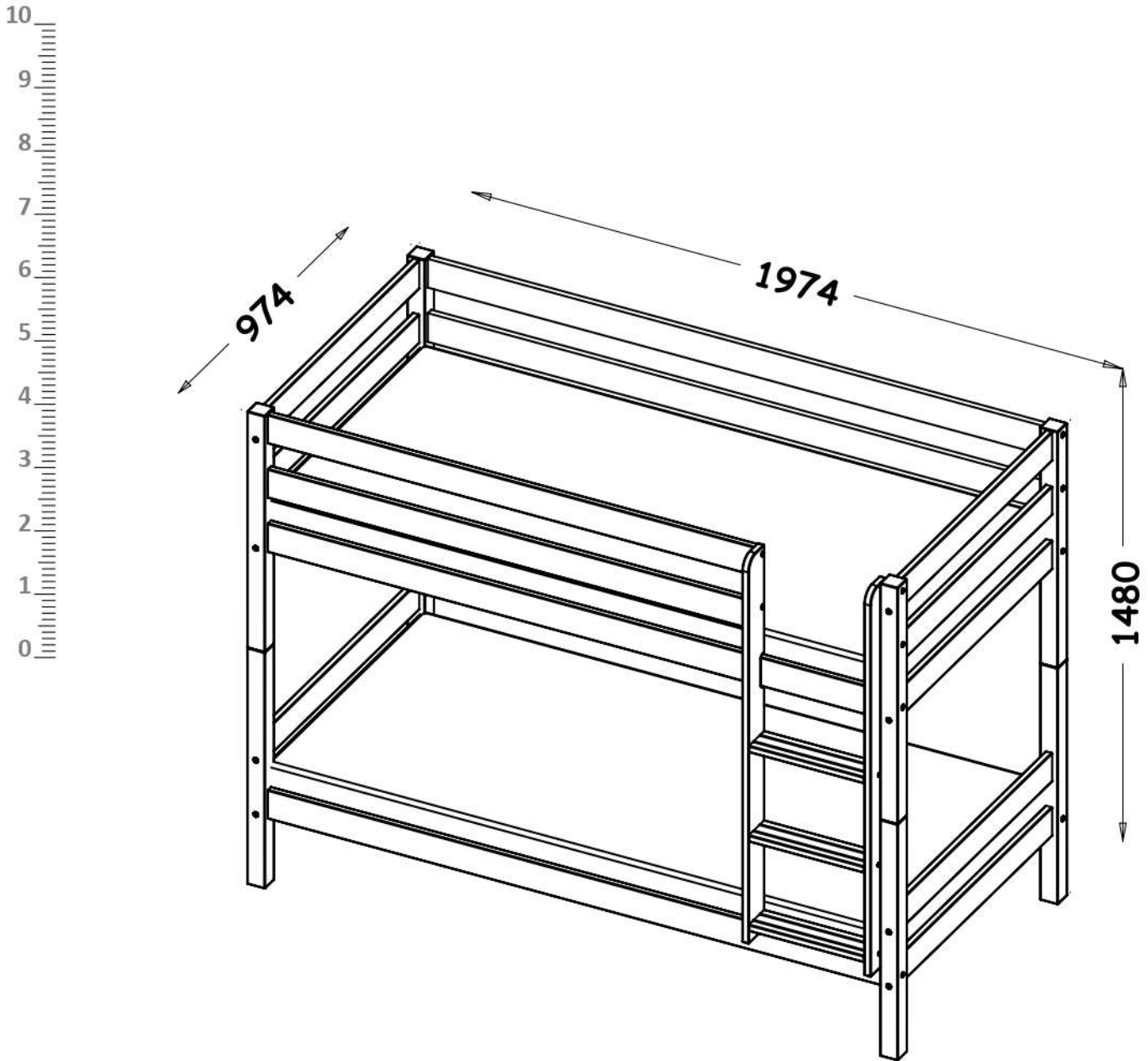

- SK** - Nevhodné pre deti do 6 rokov
CZ - Nevhodné pro děti do 6 let
HR - Nije prikladna za djecu mlađu od 6 godina
HU - Nem alkalmas 6 év alatti gyermekek számára
RO - Nu este potrivit pentru copii sub 6 ani
SI - Ni primerno za otroke mlajše od 6 let

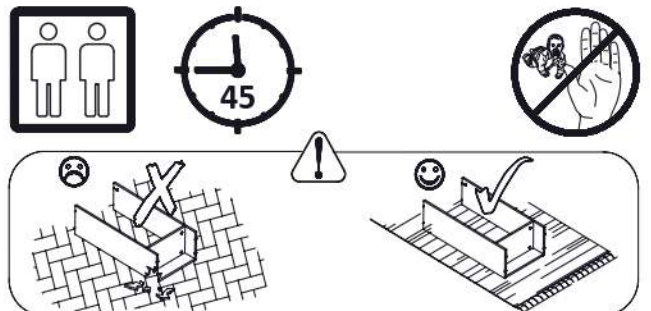
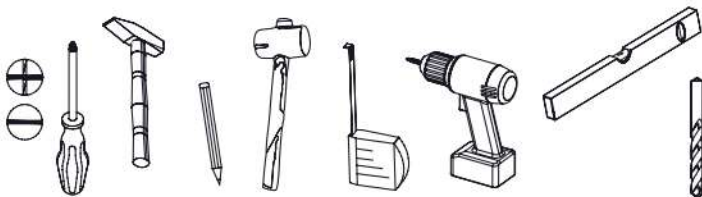

IMPORTANT - CITIȚI CU ATENȚIE - PĂSTRAȚI PENTRU REFERINȚE VIITOARE

1. Instrucțiuni generale

- a. Înainte de asamblare, despachetați cu atenție patul și citiți cu atenție instrucțiunile de asamblare.
- b. Metoda de asamblare a mobilierului, numărul de elemente și accesoriile suplimentare sunt specificate în instrucțiunile de asamblare.
- c. Nerespectarea instrucțiunilor din instrucțiunile de asamblare sau asamblarea necorespunzătoare a patului poate duce la periclitarea și la pierderea garanției.
- d. Grosimea totală a saltelei trebuie să fie de maximum 18 cm, astfel încât să nu depășească marcajele de pe partea superioară a patului.
- e. Patul nu trebuie asamblat dacă lipsește sau este deteriorat vreun element structural.
- f. **AVERTISMENT!** Este interzisă atașarea de cârlige, mânere, frânghii, corzi, curele, genți sau alte lucruri pe pat de care utilizatorul s-ar putea prinde, strangula sau răni.
- g. **ATENȚIE!** Patul de sus nu este potrivit pentru copiii cu vârsta sub 6 ani (risc de rănire prin cădere).
- h. Înainte de a utiliza patul, familiarizați-vă cu termenii de utilizare, condițiile de garanție și activitățile, care trebuie efectuate de către utilizator.
- i. **AVERTISMENT!** Copiii pot rămâne pot rămâne blocați între pat și perete, înclinație, tavan, mobilier adiacent etc. Pentru a evita rănire gravă, distanța dintre bariera de siguranță superioară și structura adiacentă nu trebuie să depășească 7,5 cm sau trebuie să fie mai mare de 23 cm.
- j. Portanța maximă a unui singur nivel de pat este de 70 kg.
- k. Acest model este livrat cu o saltea care măsoară **190 cm x 90 cm x 8-18 cm**.
- l. Pat supraetajat în conformitate cu standardul polonez **PN-EN 747-1+A1:2015-08**

2. Condiții de garanție

- a. Garantul îl asigură pe cumpărător de buna calitate și de buna funcționalitate a mobilierului atunci când acesta este montat și așezat corespunzător.
- și atunci când este utilizat în mod corespunzător, în conformitate cu destinația sa. În cazul unui defect al produsului, se angajează să furnizeze serviciul de garanție corespunzător. în conformitate cu normele aplicabile în prezentul document de garanție.
- b. Garantul este PPHU DOLMAR spółka z ograniczoną odpowiedzialnością sp. k., cu sediul social în Donaborówe 62, 63 - 600 Kępno.
- c. Garanția se aplică mobilierului fabricat de garant, achiziționat și utilizat în alte scopuri decât cele comerciale sau în scop profesional.
- d. Garanția nu se aplică mobilierului achiziționat ca fiind defect, expus sau deteriorat.
- e. Garantul nu răspunde de daunele materiale rezultate din defectele mobilierului vândut, chiar dacă mobilierul a fost utilizat în conformitate cu scopul său și în condiții rezonabile.
- f. Perioada de garanție este de 24 de luni și se calculează de la data vânzării mobilierului către cumpărător.
- g. Prin serviciu de garanție se înțelege efectuarea gratuită de către garant a unor reparații specializate pentru eliminarea defectelor mobilierului.
- h. Cumpărătorul își pierde drepturile care îi revin în temeiul garanției ori de câte ori garantul este împiedicat să își îndeplinească obligațiile care îi revin în temeiul garanției. Pierderea drepturilor are loc după ce cumpărătorului i s-a cerut fără succes să permită garantului să își îndeplinească obligațiile.
- i. Cumpărătorul este de acord ca datele sale cu caracter personal să fie utilizate în scopurile necesare pentru exercitarea drepturilor sale în cadrul garanției.
- j. Garanția nu exclude, nu limitează și nu suspendă drepturile cumpărătorului care decurg din răspunderea garantului pentru defecte.

3. Reguli de utilizare a mobilierului

- a. Patul trebuie utilizat în conformitate cu destinația sa.
- b. Mobilierul trebuie utilizat într-o încăpere uscată, suficient de ventilată și protejată de influențe nocive ale vremii nefavorabile și luminii directe a soarelui.
- c. Patul din lemn trebuie utilizat într-o cameră cu o umiditate relativă de 45% până la 60% și o temperatură de 15°C până la 25°C.
- d. Mobilierul nu trebuie amplasat la mai puțin de 1 metru de o sursă de căldură activă, de exemplu un radiator.
- e. Odată ce mobilierul este montat pentru utilizare, acesta trebuie să fie adus la nivel.
- f. **AVERTISMENT!** Nu utilizați patul dacă orice parte structurală este deteriorată sau lipsește.
- g. **IMPORTANT:** Este necesară inspectarea periodică a tuturor elementelor de fixare.

4. Exonerarea de răspundere a garantului

Garantul nu este răspunzător pentru:







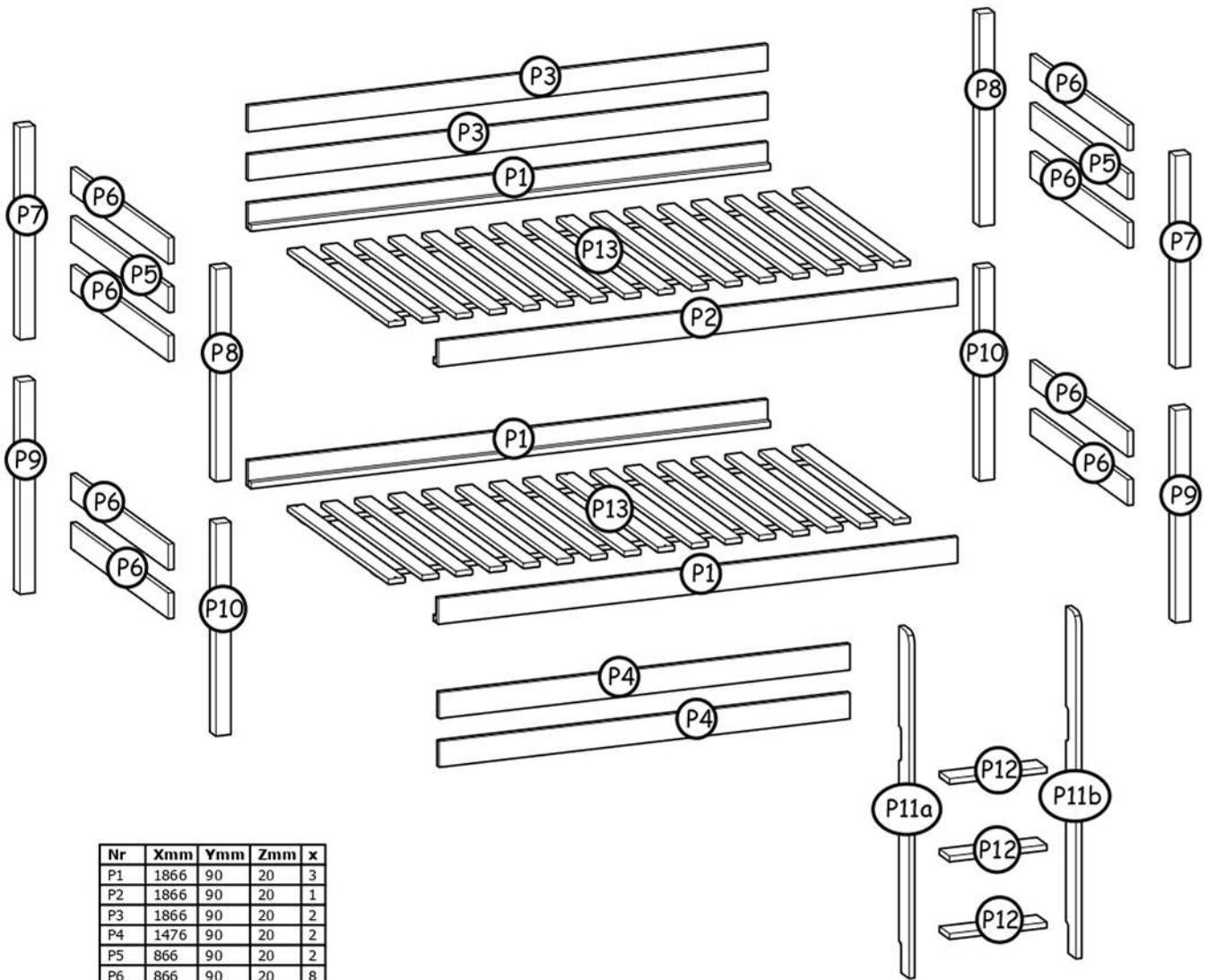







- a. reparații, modificări sau schimbări de proiectare efectuate de utilizator sau de alte persoane neautorizate
- b. deteriorări mecanice, termice, chimice sau de altă natură cauzate de acțiunea sau neglijența utilizatorului
- c. modificări ale produsului care rezultă din procese naturale, de exemplu, modificări ale culorii lemnului sau ale luciului lacului în timpul utilizării
- d. variații ale nuanțelor elementelor din lemn, în cazul în care această variație se datorează culorii naturale a lemnului utilizat pentru fabricarea produsului
- e. semne vizibile de structură a fibrei lemnului caracteristice tipului de lemn utilizat pentru fabricarea produsului
- f. modelul diferit între diferitele părți
- g. granulație pestriță în elementele de lemn sau noduri mici și sănătoase;

5. Întreținere

- a. Este inacceptabil să se lase apă, alcool, oțet, acizi și alte lichide vărsate sau condensate pe suprafața mobilierului sau a substanțelor chimice. Mobilierul trebuie să evite umezeala și trebuie curățat în mod regulat.
- b. Mobila trebuie ștersă cu o cârpă moale umezită cu apă sau cu un produs de curățare fin, conceput pentru mobila din lemn.
- c. Este interzisă utilizarea oricăror substanțe chimice pe bază de solvenți pentru întreținere.





Nr	Xmm	Ymm	Zmm	x
P1	1866	90	20	3
P2	1866	90	20	1
P3	1866	90	20	2
P4	1476	90	20	2
P5	866	90	20	2
P6	866	90	20	8
P7	740	54	54	2
P8	740	54	54	2
P9	740	54	54	2
P10	740	54	54	2
P11a	1203	90	20	1
P11b	1203	90	20	1
P12	350	90	20	3
P13	1875	898	20	2

I  1x M6x70	D  8x M6x100	G  2x 6,5x60	L  22x 6,5x100	H  12x 4x35	C  11x 3x40
F  1x 4mm	I  4x ø16x60	M  2x ø8x30	A  60x ø8x35	B  1x KLEJ LEIM, GLUE, LEPIVAJ	L  8x ø10x13
K  1x ø9/M6	E  6x ø7x50				

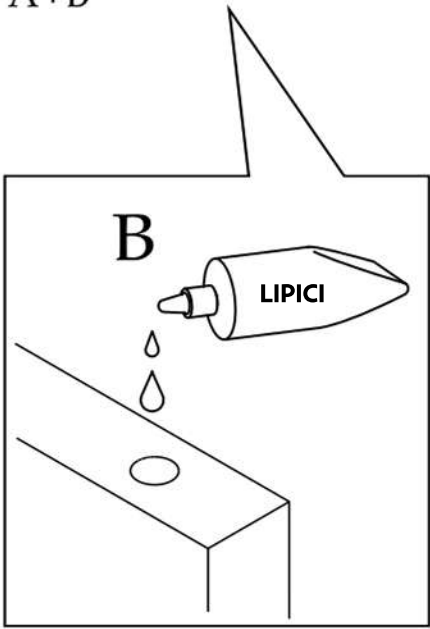
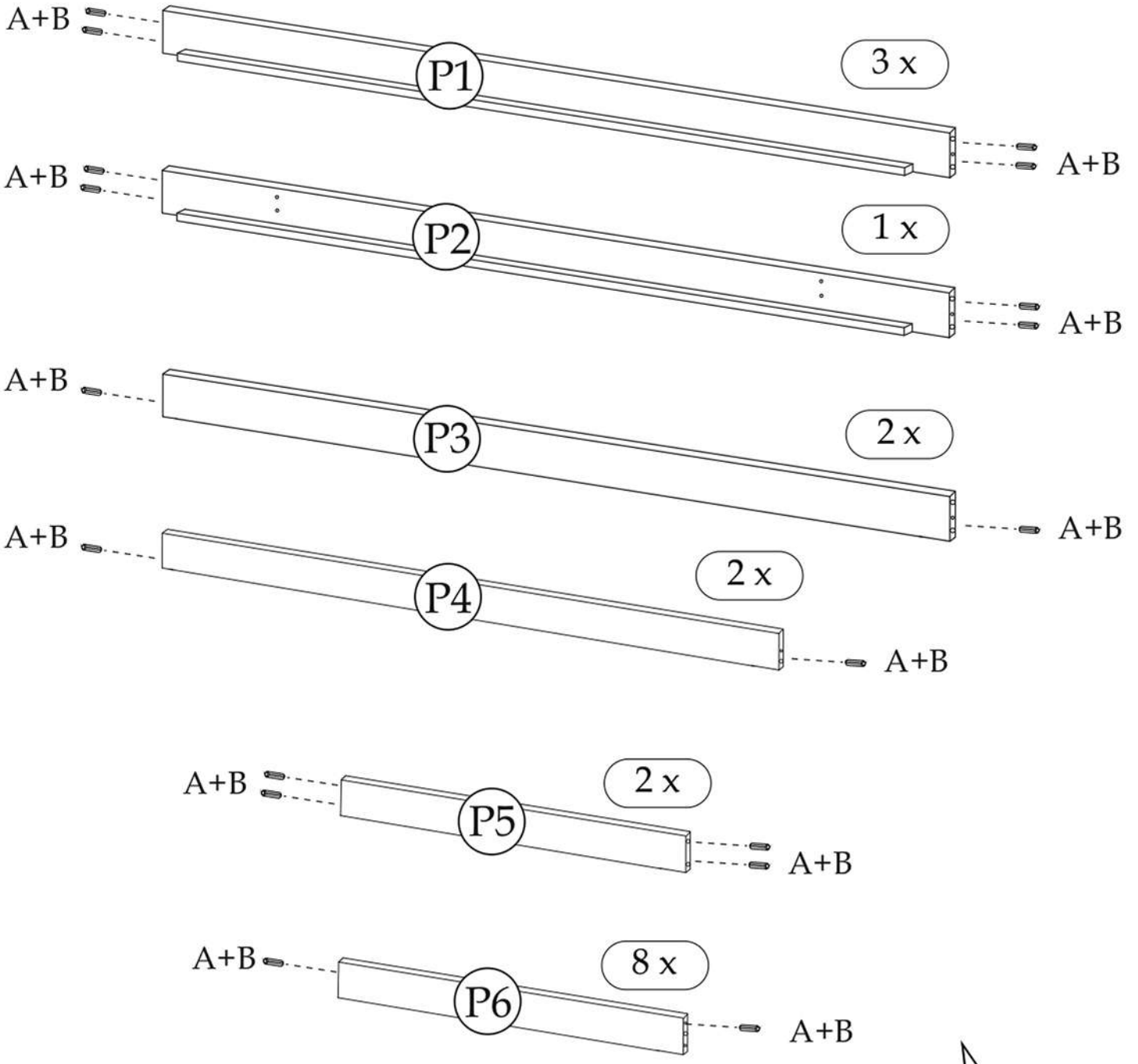
1

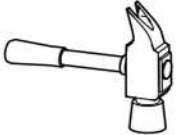

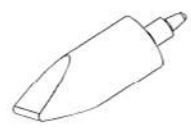
	A 48x  8x35mm	B 1x 
---	--	---

2

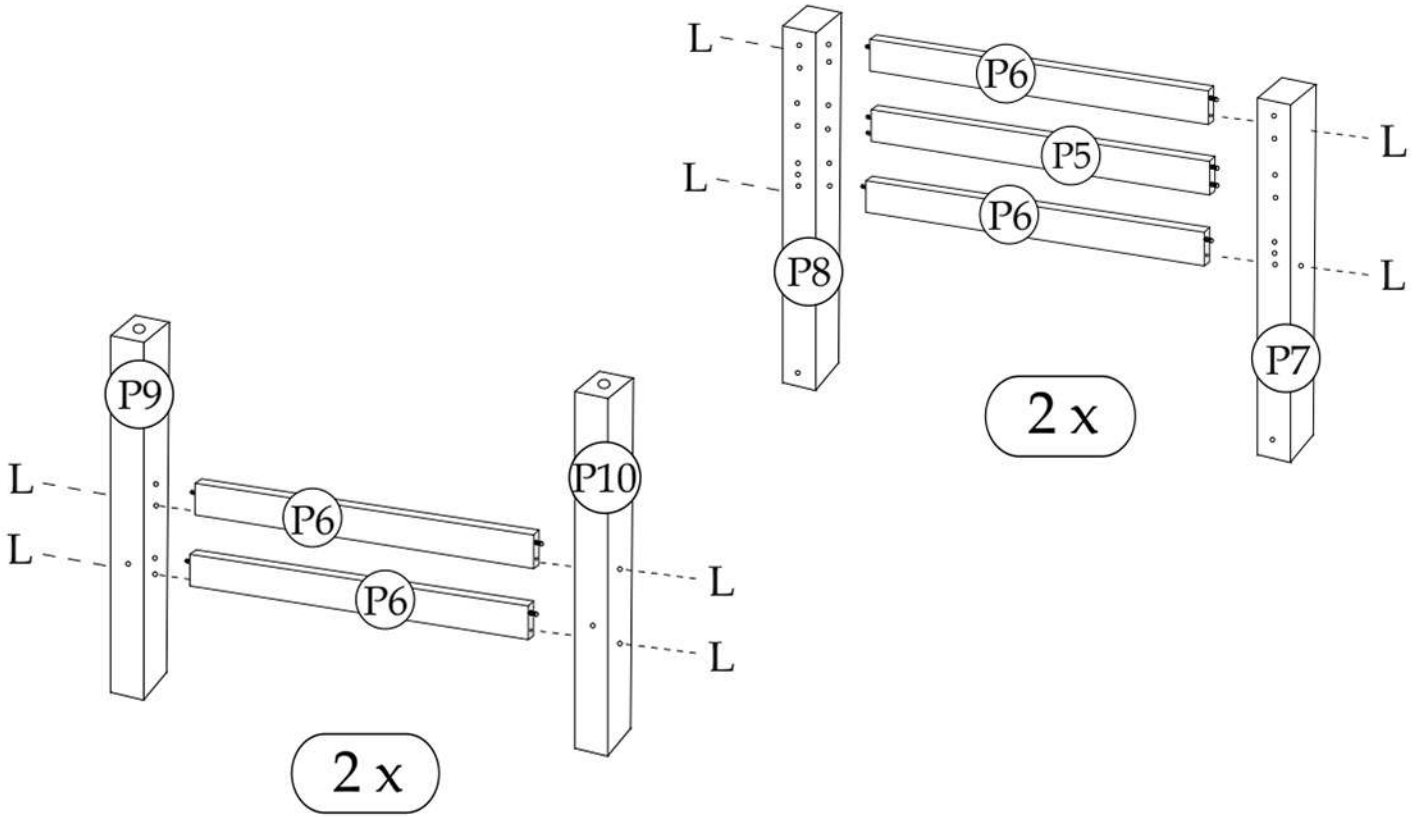
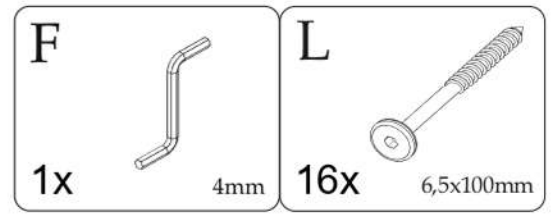

3

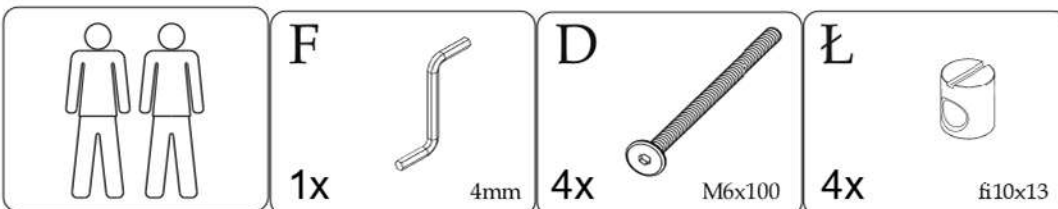
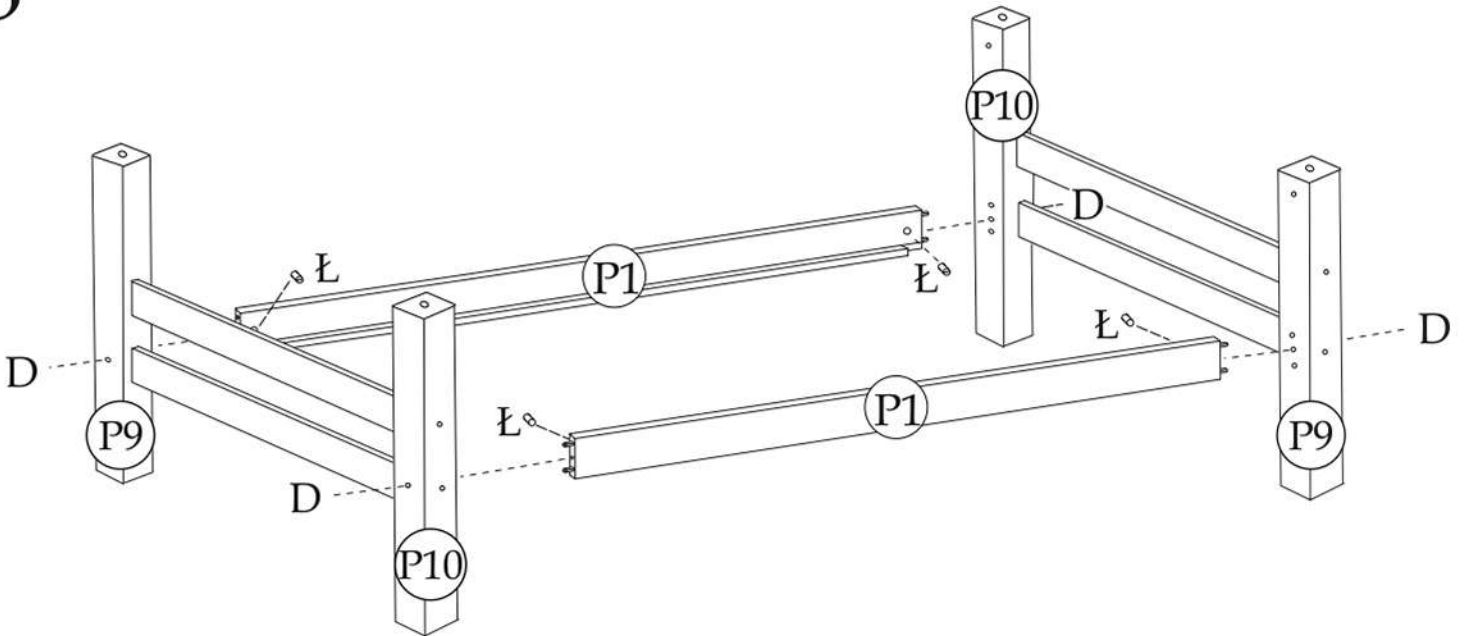

4

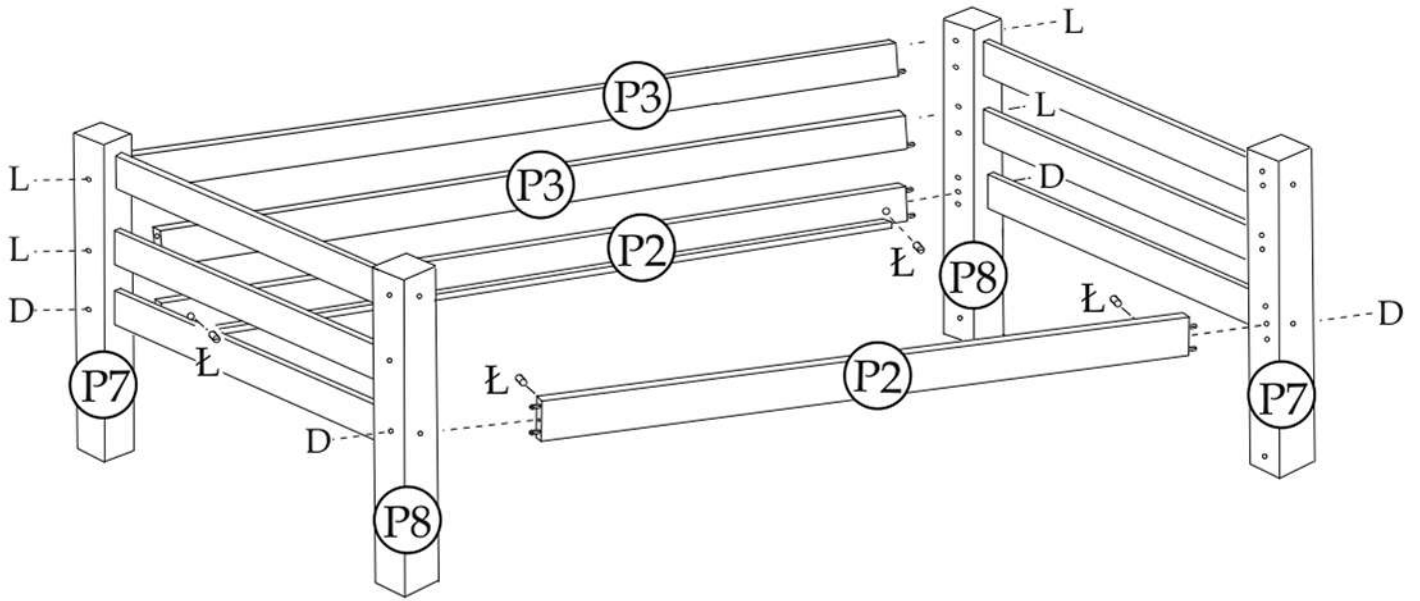
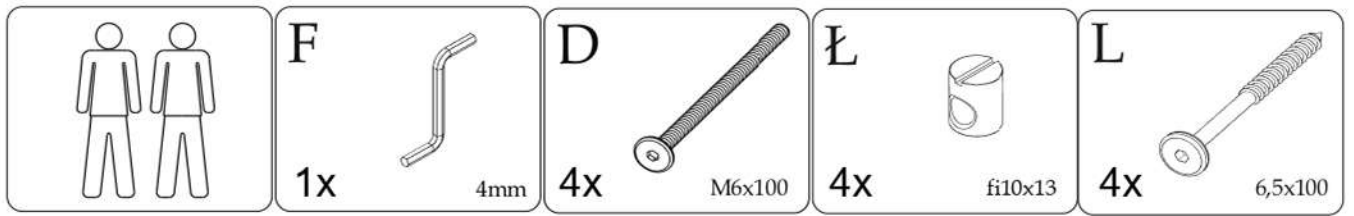

5

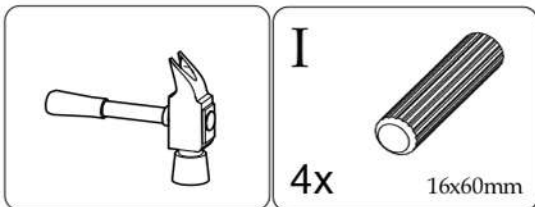
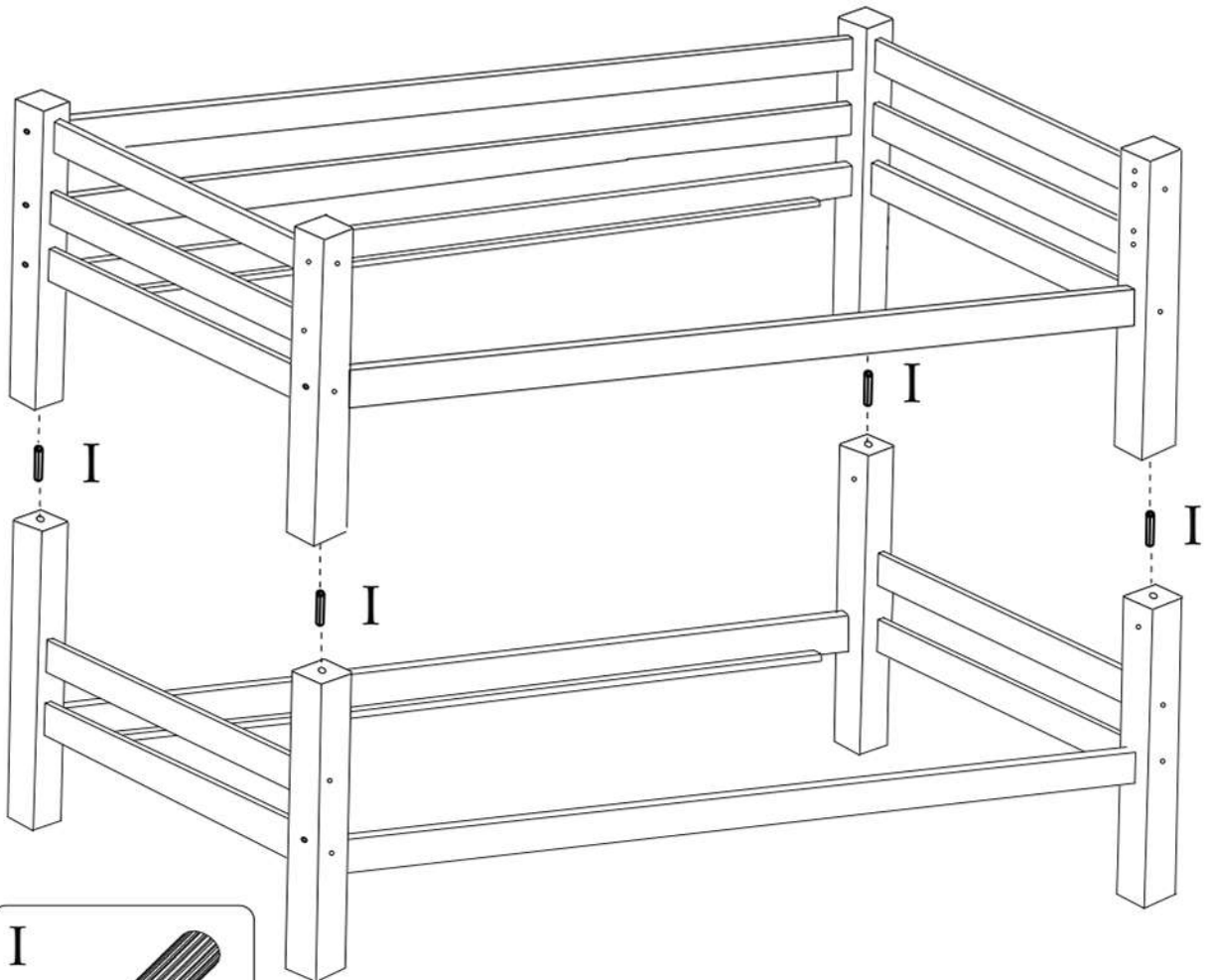

6

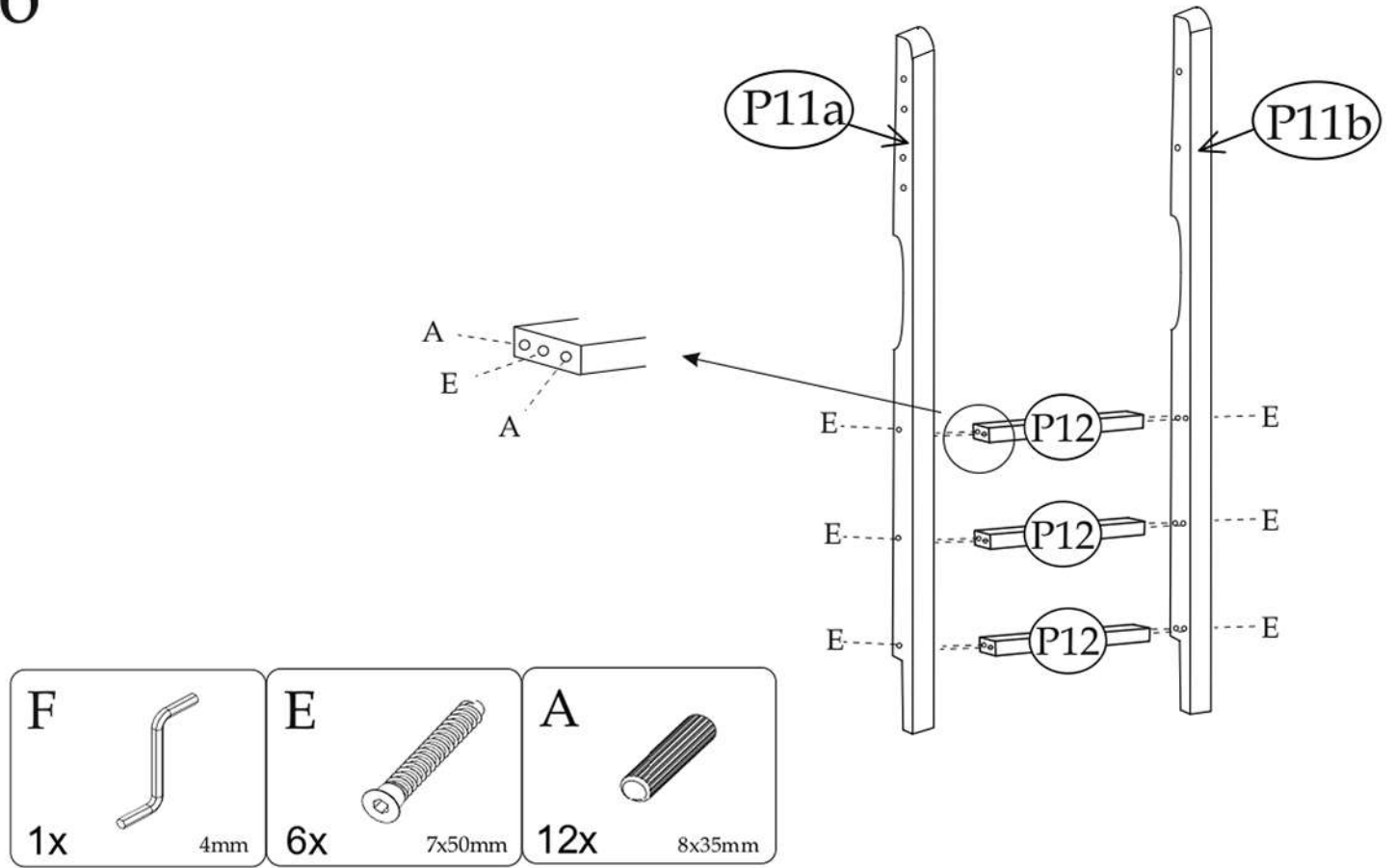

7

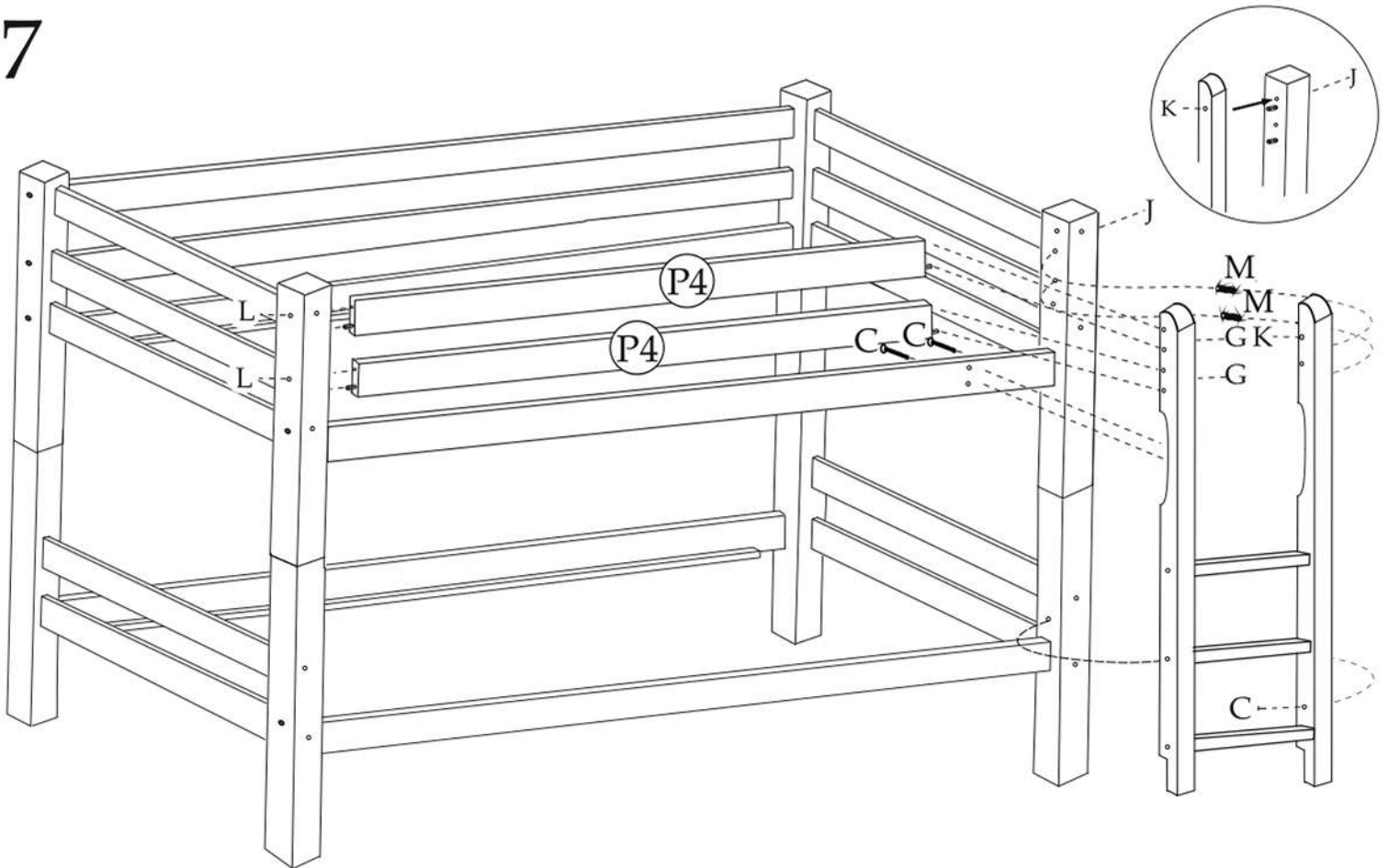

- | | | | | | | | |
|-----------------------|----------------------------|--------------------------|--|--------------------------|---------------------------|--------------------------|-----------------------------|
| F
1x
4mm | G
2x
6,5x60mm | C
3x
3x40mm | | M
2x
8x30mm | J
1x
M6x70mm | K
1x
6,9xM6 | L
2x
6,5x100mm |
|-----------------------|----------------------------|--------------------------|--|--------------------------|---------------------------|--------------------------|-----------------------------|

8

Înălțimea maximă a saltelei

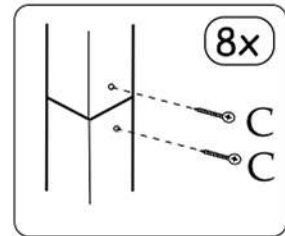
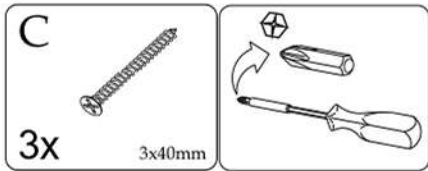
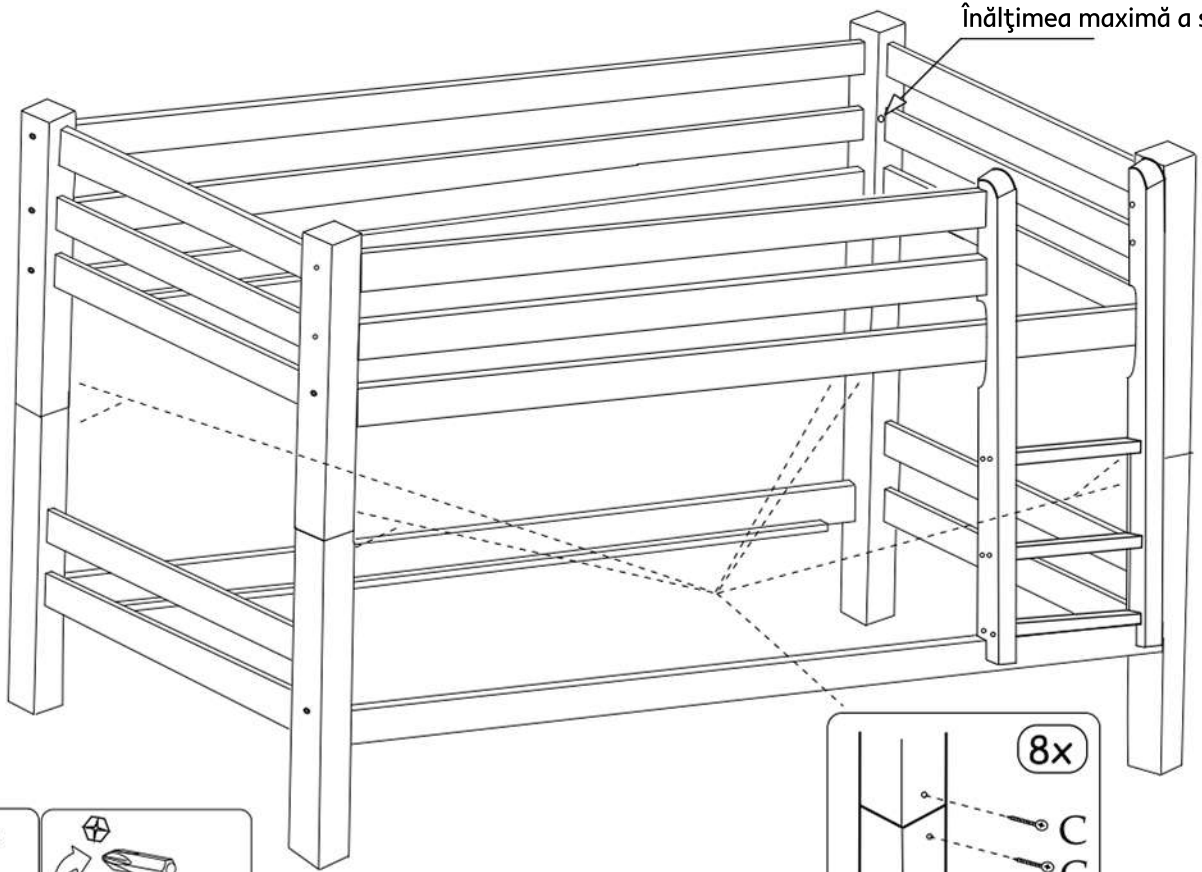

9

